

# Immersion heater control (IHC-ENKI)

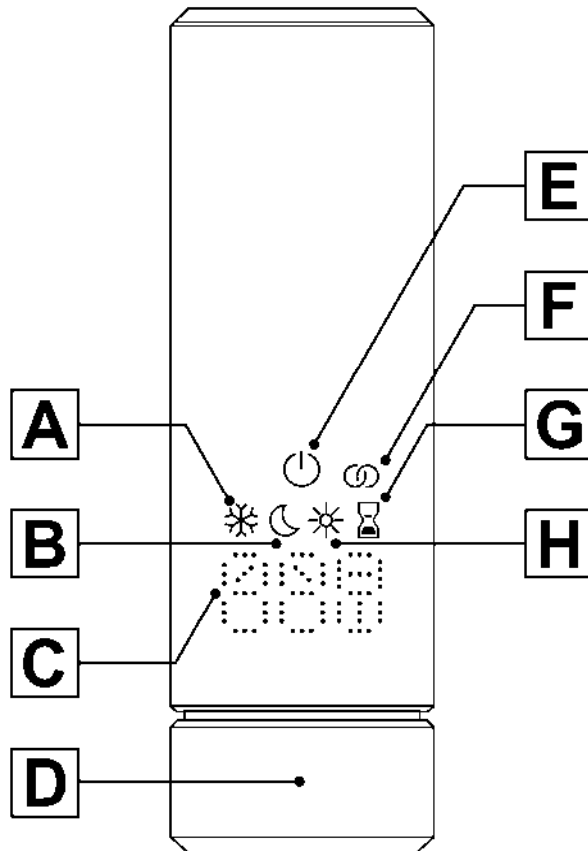

**EN** Quick Start Guide

**FR** Guide de démarrage rapide



<b>EN</b>	Quick Start Guide	3
	Important information	8
<b>FR</b>	Guide de démarrage rapide	3
	Informations importantes	12

	<b>EN</b>	<b>FR</b>
<b>A</b>	Frost protection mode	Mode antigel
<b>B</b>	Eco mode	Mode éco
<b>C</b>	Display	Affichage
<b>D</b>	Rotary knob (press & turn)	Bouton rotatif (appuyer et tourner)
<b>E</b>	Standby mode/heating • white - radiator is not heating • green - radiator is heating • red - error	Mode veille / indication de chauffage • blanche - le radiateur ne chauffe pas • verte - le radiateur est en train de chauffer • rouge - erreur
<b>F</b>	Connection status	État de la connexion
<b>G</b>	Timer mode	Mode minuterie
<b>H</b>	Comfort mode	Mode confort



40036062

# 1.

EN Select heating mode  
FR Sélectionner le mode chauffage

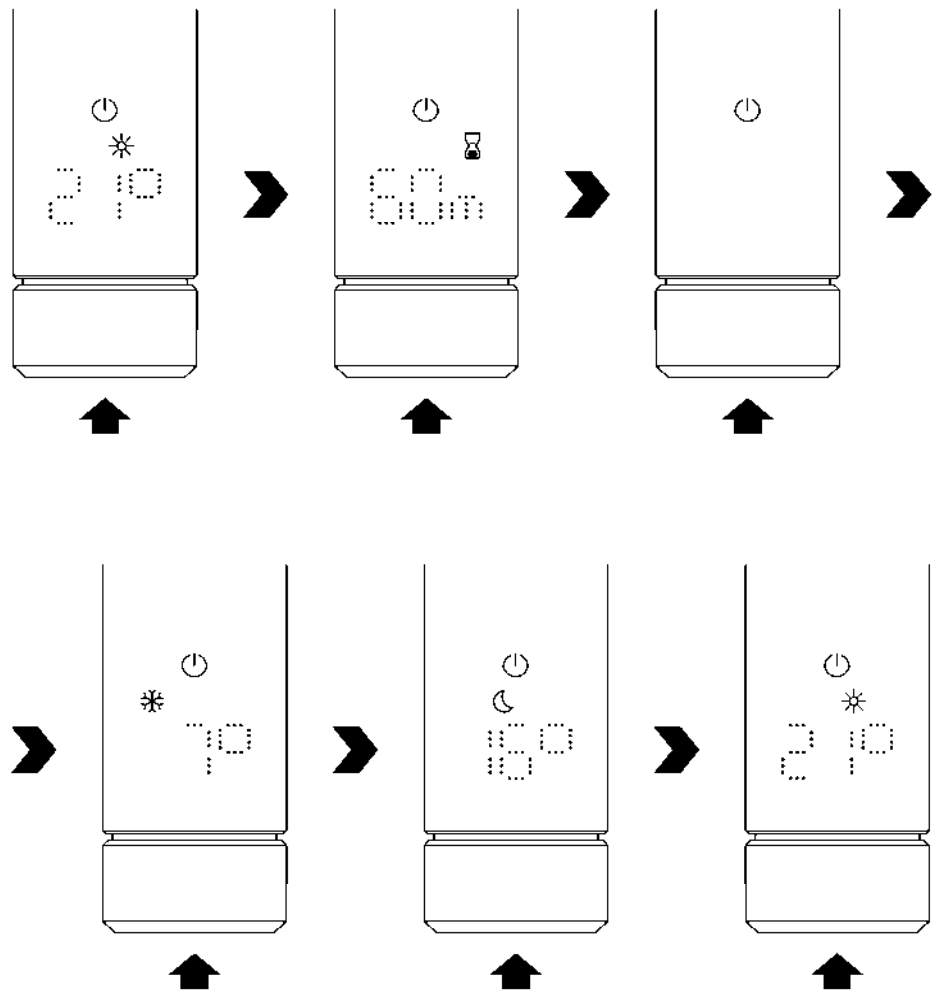

# 2.

EN Select room temperature  
FR Sélectionner la température ambiante

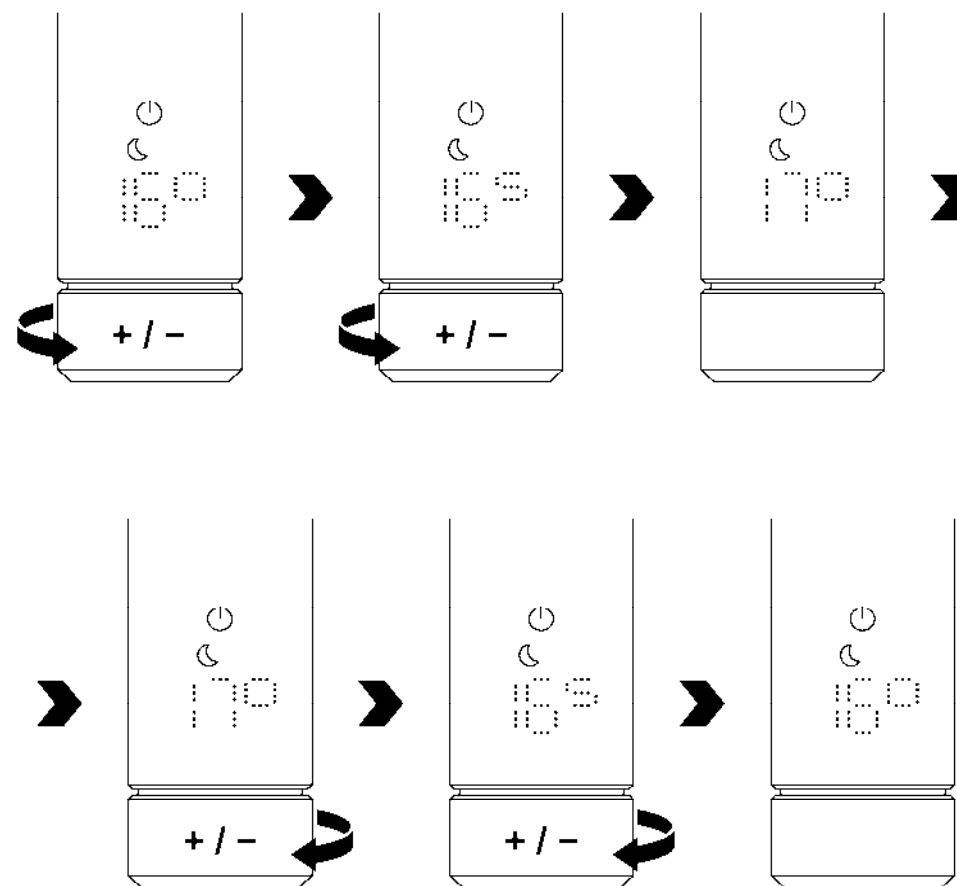

### 3.

EN Timer mode (select duration)

FR Mode minuterie (sélectionner la durée)

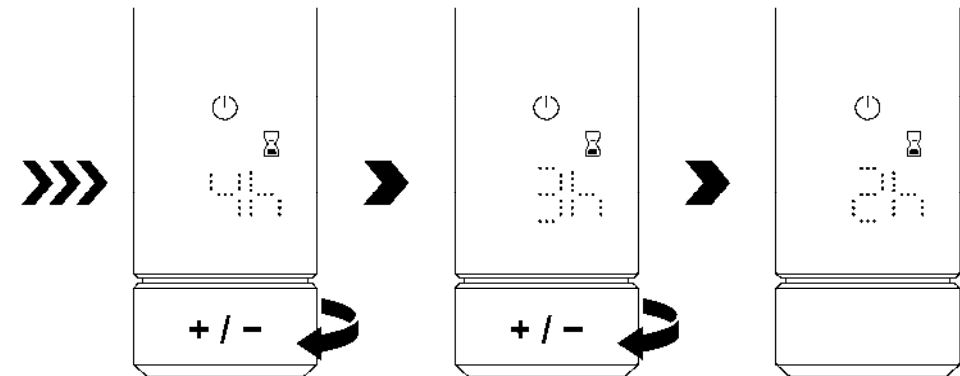
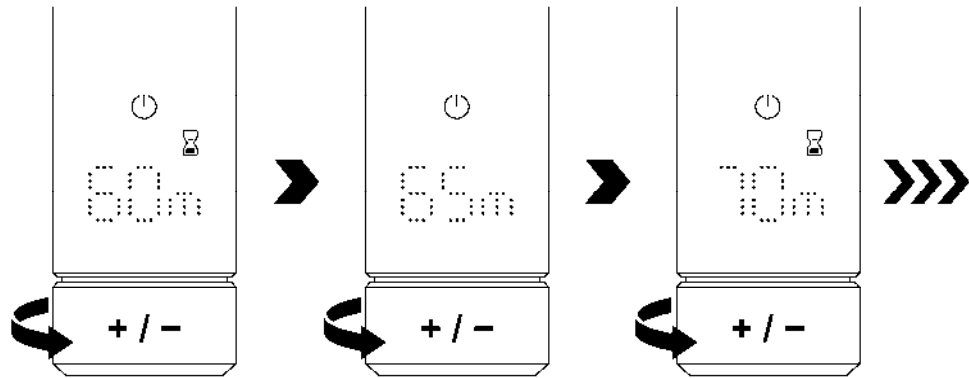

### 4.

EN Select surface temperature

FR Sélectionner la température de surface

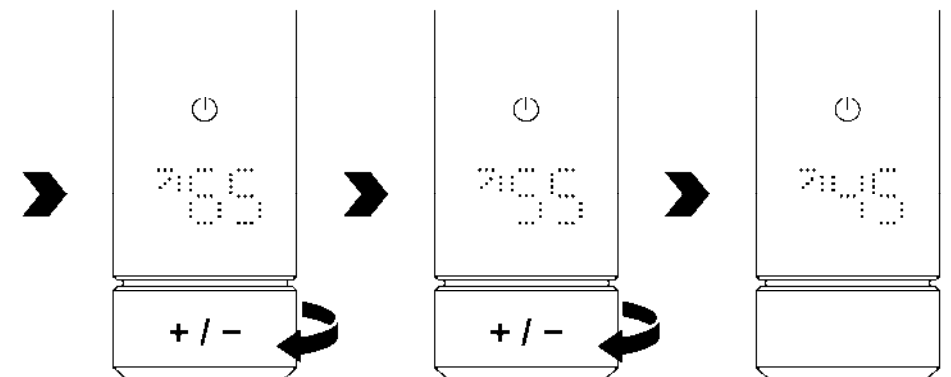
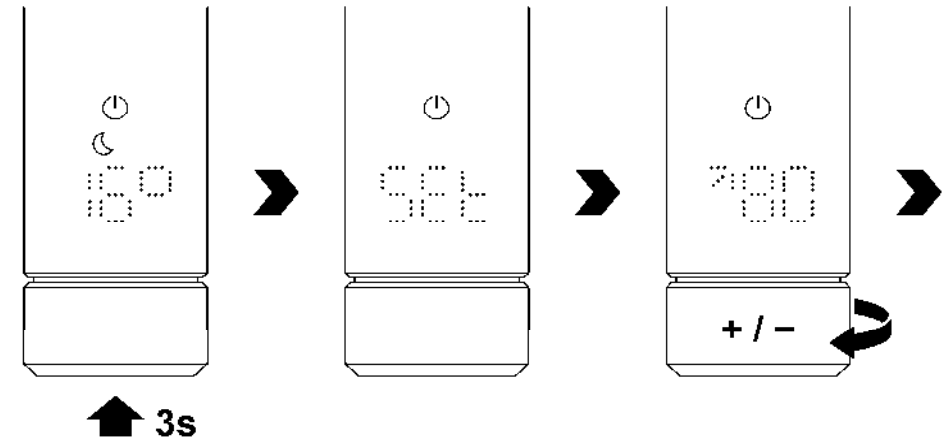



a safe way and understand the hazards involved. Children shall not play with the appliance. Cleaning and user maintenance shall not be made by children without supervision.

A towel radiator must be used for the purpose for which it is intended and not as a chair, toy, ladder, etc.

This appliance should be plugged or connected, only by an authorized person, according to rules and standards in application.

**IMPORTANT** - If the power cable or electrical controller are damaged, for safety reasons it must be replaced by the manufacturer, the manufacturer's after-sales service department or a similarly qualified person.

**IMPORTANT** - The heating appliance must not be placed underneath a power outlet.

**IMPORTANT** - This appliance is not intended for use at altitudes exceeding 2000 m.

## **INSTALLING YOUR APPLIANCE**

The flexible cable supplied with your appliance is designed to be connected to the mains via a junction box that must be placed behind the appliance, with no need for a plug (only in France).

Always turn off the electricity supply before making any connections.

Appliance is protected from splashes of water, and can be installed within volume 2 of bathroom as long as the electrical controls are out of reach of anyone using the bath or shower.

The electricity supply must be protected by a residual current device with a maximum of 30mA, especially when installed in a room containing a bathtub or shower.

In a kitchen or bathroom, the junction box must be positioned at least 25 cm from the floor.

The appliance must be installed in accordance with the applicable European standards, including IEC 60364.7.701 and according to the rules of good professional practice.

The appliance must be installed in accordance with standards in force and with rules of good professional practice in the country of use.

**IMPORTANT** - In case of permanent connection to mains (without plug), means for disconnection must be incorporated in the fixed wiring in accordance with the wiring rules.

To ensure safe and efficient operation:

- keep at least 50 cm of free space between front of appliance and any objects which might hinder air circulation (furniture, chairs, etc.)
- keep at least 10 cm of free space on sides and top of device and at least 20 cm on bottom
- do not place any objects closer than 10 cm from the radiator
- use mounting screws suitable for your wall
- do not expose the radiator to intense or prolonged humidity

This appliance should never be installed with the electrical controller positioned topside.

## **DUAL-ENERGY TOWEL RADIATOR**

Parameters for central heating system:

- Maximum allowed pressure: 4 bar
- Maximum allowed temperature: 80°C
- Filled with soft, outgassed water (boiler water)

**NEVER CLOSE THE RETURN VALVE** - Opened return valve allows the fluid to expand towards the installation. Closing the return valve may damage the radiator due to excessive pressure.

**IMPORTANT** - The appliance should only be turned on when properly filled with water (failure to comply may invalidate the guarantee).

## MAINTENANCE

Before carrying out any maintenance operation on your appliance, ensure that it is switched off and cooled down.

Never use abrasive or corrosive products on the outer surfaces of the appliance. Use warm, soapy water (except the electrical parts).

To clean the control box, use a soft, dry cloth without any solvents.

**IMPORTANT** - This appliance is filled with a precise quantity of propylene glycol solution. Any repair requiring the fluid tank to be opened should only be carried out by the manufacturer or their after sales service department, which should also be contacted in the event of a fluid leak. Minimum storage temperature of this appliance is -10°C. After 5 years from production date anti-freeze properties could decrease.

Appliance complies with the EMC Directive - 2014/30/EU regarding electromagnetic compatibility of equipment and with Low Voltage directive - 2014/35/EU regarding electrical equipment designed for use within certain voltage limits.



Disposal of end-of-life electrical and electronic appliances. This symbol indicates that this product should not be disposed of with household waste. It must be taken to a suitable collection point to be recycled. By disposing of this product correctly, you will help prevent potential negative consequences for the environment and human health.

## INFORMATIONS IMPORTANTES

Lisez attentivement et conservez pour référence future.

**ATTENTION** - Surface très chaude. Certaines parties de ce produit peuvent devenir très chaudes et provoquer des brûlures. Il faut prêter une attention particulière en présence d'enfants et de personnes vulnérables.

Pour augmenter la sécurité concernant la surface chaude du radiateur (en particulier dans les finitions en acier inoxydable et chromées), il est recommandé de réduire le réglage par défaut de la température de surface du radiateur à 65°C ou moins.

**UTILISATION DES APPAREILS CHROMÉS** - Parmi les différents états de surface du radiateur, le chromage est celui qui transmet la plus forte sensation de chaleur au toucher. Il est conseillé de ne pas s'appuyer sur la façade de l'appareil lorsque celui-ci est en fonctionnement afin d'éviter tout risque de brûlure, notamment sur les finitions chromées.

**MISE EN GARDE** - Pour éviter tout danger pour les très jeunes enfants, il est recommandé d'installer cet appareil de façon telle que le barreau chauffant le plus bas soit au moins à 600 mm au-dessus du sol.

Il convient de maintenir à distance les enfants de moins de 3 ans, à moins qu'ils ne soient sous une surveillance continue.

Les enfants âgés entre 3 ans et 8 ans doivent uniquement mettre l'appareil en marche ou à l'arrêt, à condition que ce dernier ait été placé ou installé dans une position normale prévue et que ces enfants disposent d'une surveillance ou aient reçu des instructions quant à l'utilisation de l'appareil en toute sécurité et en comprennent bien les dangers potentiels. Les enfants âgés entre 3 ans et 8 ans ne doivent ni brancher, ni régler ni nettoyer l'appareil, et ni réaliser l'entretien de l'utilisateur.

Cet appareil peut être utilisé par des enfants âgés d'au moins 8 ans et par des personnes ayant des capacités physiques, sensorielles ou mentales réduites ou dénuées d'expérience ou de connaissance, s'ils (si elles) sont correctement surveillé(e)s ou si des instructions relatives à l'utilisation de l'appareil en toute sécurité leur ont été données et si les risques encourus ont été appréhendés. Les enfants ne doivent pas jouer avec l'appareil. Le nettoyage et l'entretien par l'utilisateur ne doivent pas être effectués par des enfants sans surveillance.

Le radiateur sèche-serviettes doit être utilisé conformément à l'usage auquel il est destiné et non comme console, chaise, jeu, échelle...

Cet appareil ne doit être branché ou raccordé, selon les règles et normes en application, que par une personne habilitée.

**IMPORTANT** - Si le câble d'alimentation est endommagé, il doit être remplacé par le fabricant, son service après-vente ou des personnes de qualification similaire afin d'éviter un danger.

**IMPORTANT** - L'appareil de chauffage ne doit pas être placé juste en dessous d'une prise de courant.

**IMPORTANT** - Cet appareil n'est pas destiné à être utilisé à des altitudes au-delà de 2000 m.

## **INSTALLATION DE VOTRE APPAREIL**

Le câble souple monté d'origine est destiné à être relié au réseau par l'intermédiaire d'un boîtier de connexion qui devra être placé derrière l'appareil, sans interposition d'une fiche prise de courant (marché français).

L'ajout d'une fiche de prise de courant est interdit.

Procédez toujours à la coupure de l'alimentation électrique avant toute opération de raccordement.

Il est protégé contre les projections d'eau et peut être installé dans le volume 2 de la salle de bain, sous réserve que les dispositifs de

commande électrique ne puissent être touchés par une personne utilisant la baignoire ou la douche.

L'alimentation électrique doit être protégée par un dispositif différentiel résiduel de courant assigné au plus égal à 30mA, notamment dans le cas d'une installation dans un local contenant une baignoire ou une douche.

Dans une cuisine ou une salle de bains, le boîtier de connexion sera placé au moins à 25 cm du sol.

Au-delà des règles prescrites dans cette notice, l'installation doit être conforme aux normes européennes et françaises en vigueur, telles que IEC 60364.7.701 et NF C15-100, ainsi qu'aux règles de l'art.

Pour les pays autres que la France, l'installation doit être conforme aux normes en vigueur et aux règles de l'art du pays dans lequel elle est mise en œuvre.

**IMPORTANT** - Un moyen de déconnexion doit être prévu dans les canalisations fixes conformément aux règles d'installation.

Pour garantir la sécurité de votre installation, vous devez :

- disposer tout objet (meubles, fauteuils) au minimum à 50 cm de la face avant de l'appareil pour favoriser la circulation de l'air
- gardez au moins 10 cm d'espace libre sur les côtés et sur le dessus de l'appareil et au moins 20 cm sur le bas
- positionner une tablette au minimum à 10 cm du haut de votre radiateur
- utiliser des vis de fixation adaptées à la nature de votre mur
- de ne pas soumettre le radiateur à une humidité ambiante intensive ou permanente

Cet appareil ne doit jamais être installé avec son boîtier d'alimentation en position haute.

## UTILISATION DE VOTRE SÈCHE-SERVIETTES MIXTE

Paramètres pour le système de chauffage central :

- Pression maximale autorisée : 4 bars
- Température maximale autorisée : 80°C
- Rempli d'eau douce dégazée (eau de chaudière)

**NE JAMAIS FERMER LE RETOUR** - pour permettre l'expansion du fluide vers l'installation. La fermeture du retour peut entraîner la destruction du corps de chauffe suite à une pression excessive supérieure à la pression d'utilisation.

**IMPORTANT** - La mise sous tension de l'appareil doit s'effectuer uniquement si celui-ci est correctement rempli d'eau (sous risque d'annulation de la garantie).

## MAINTENANCE

Avant d'effectuer toute opération de maintenance sur votre appareil, assurez-vous qu'il est éteint et refroidi.

Pour l'entretien des parois extérieures de l'appareil, ne pas utiliser de produit abrasif ou corrosif, utilisez de préférence de l'eau savonneuse tiède (hors parties électriques).

Pour nettoyer le boîtier de commande, utilisez un chiffon doux et sec sans solvant.

**IMPORTANT** - Cet appareil est rempli d'une quantité précise de solution de propylène glycol. Les réparations nécessitant l'ouverture du réservoir de fluide ne doivent être effectués que par le fabricant ou son service après-vente, qui normalement doit être contacté en cas de fuite de fluide. La température minimale de stockage de cet appareil est de -10°C. Après 5 ans à compter de la date de production, les propriétés antigel pourraient diminuer.

L'appareil est conforme à la directive CEM 2014/30/CE relative à la compatibilité électromagnétique des équipements, à la directive Basse Tension 2014/35/CE relative au matériel électrique destiné à être employé dans certaines limites de tension.



Traitement des appareils électriques et électroniques en fin de vie. Ce symbole indique que ce produit ne doit pas être traité avec les déchets ménagers. Il doit être remis à un point de collecte approprié qui se chargera de son recyclage. En s'assurant que ce produit est bien mis au rebut de manière correcte, vous aiderez à prévenir les conséquences négatives potentielles pour l'environnement et la santé humaine.

**EU declaration of conformity**  
**Déclaration de conformité de l'UE**

**EN**

Zehnder Group declares, that delivered radio-electrical equipment of the type designated in the table on the following page complies with the directive Radio Equipment Directive 2014/53/EU.

The full text of the EU declaration of conformity you can obtain under postal address indicated on identification label of the appliance.

**FR**

Zehnder Group déclare que les équipements radioélectriques livrés du type désigné dans le tableau de la page suivante sont conformes à la directive Équipements radioélectriques 2014/53/UE.

Le texte intégral de la déclaration de conformité de l'UE peut être obtenu à l'adresse postale indiquée sur l'étiquette d'identification de l'appareil.

**Technical specification/ Spécification technique**

Type of radio protocol Type de protocole radio	CRF	BLE
Frequency bands Bandes de fréquences	868,0 MHz ÷ 868,6 MHz	2,402 GHz ÷ 2,480 GHz
Voltage range Plage de tension	220 V ÷ 240 V	220 V ÷ 240 V
Temperature range Plage de température	-20°C ÷ 60°C	-10°C ÷ 60°C
Antenna type Type d'antenne	868.200 Mhz short range antenna antenne à courte portée	Ceramic chip antenna Antenne à puce céramique
Maximum output power Puissance de sortie maximale	+11 dBm	+6 dBm
Software version Version du logiciel	1.0.7	1.0.7

**EN**

Information requirements for electric local space heaters

Zehnder Group International Moortalstrasse 1, CH-5722 Gränichen, Switzerland www.zehndergroup.com
Model identifier 3007-00xx / 2003-00xx / 3034-00xx

Item	Symbol	Value	Unit
<b>Heat output</b>			
Nominal heat output (*)	P <sub>nom</sub>	0,2 – 1,2	kW
Minimum heat output	P <sub>min</sub>	—	kW
Maximum continuous heat output	P <sub>max,c</sub>	0,2 – 1,2	kW
<b>Power consumption</b>			
In off mode	P <sub>0</sub>	—	W
In standby mode	P <sub>sm</sub>	< 0,5	W
In idle mode	P <sub>idle</sub>	< 1,0	W
In network standby	P <sub>nsm</sub>	—	W
Standby mode with display of information or status		no	
Seasonal space heating energy efficiency in active mode	η <sub>s,on</sub>	94,0	%

<b>Type of heat output / room temperature control</b>	
Electronic temperature control plus week timer	yes
<b>Other control options</b>	
Room temperature control with presence detection	no
Room temperature control with open window detection	yes
Distance control option	no
Adaptive start control	no
Working time limitations	yes
Black bulb sensor	no
Self-learning functionality	no
Control accuracy	no

(\*) Depending on model (200, 300, 400, 500, 600, 750, 900, 1000, 1200 W)

Exigences d'informations applicables aux dispositifs de chauffage décentralisés électriques

Zehnder Group International Moortalstrasse 1, CH-5722 Gränichen, Switzerland www.zehndergroup.com
Référence(s) du modèle 3007-00xx / 2003-00xx / 3034-00xx

Élément	Symbol	Valeur	Unité
<b>Puissance thermique</b>			
Puissance thermique nominale (*)	$P_{nom}$	0,2 – 1,2	kW
Puissance thermique minimale (indicative)	$P_{min}$	—	kW
Puissance thermique maximale continue	$P_{max,c}$	0,2 – 1,2	kW
<b>Consommation</b>			
En mode arrêt	$P_0$	—	W
En mode veille	$P_{sm}$	< 0,5	W
En mode ralenti	$P_{idle}$	< 1,0	W
En mode veille avec maintien de la connexion au réseau	$P_{nsm}$	—	W
En mode veille avec affichage d'une information ou d'un état		non	
Efficacité énergétique saisonnière pour le chauffage des locaux en mode actif	$\eta_{s,on}$	94,0	%

Type de contrôle de la puissance thermique / de la température de la pièce	
Contrôle électronique de la température de la pièce et programmateur hebdomadaire	oui
<b>Autres options de contrôle</b>	
Contrôle de la température de la pièce, avec détecteur de présence	non
Contrôle de la température de la pièce, avec détecteur de fenêtre ouverte	oui
Option contrôle à distance	non
Contrôle adaptatif de l'activation	non
Limitation de la durée d'activation	oui
Capteur à globe noir	non
Fonctionnalité d'auto-apprentissage	non
Exactitude des réglages	non

(\*) Selon modèle (200, 300, 400, 500, 600, 750, 900, 1000, 1200 W)



FR

NOTICES



FR

Cet appareil et ses accessoires se recyclent

Points de collecte sur [www.quefairedemesdechets.fr](http://www.quefairedemesdechets.fr)  
Privilégiez la réparation ou le don de votre appareil !