

40008128

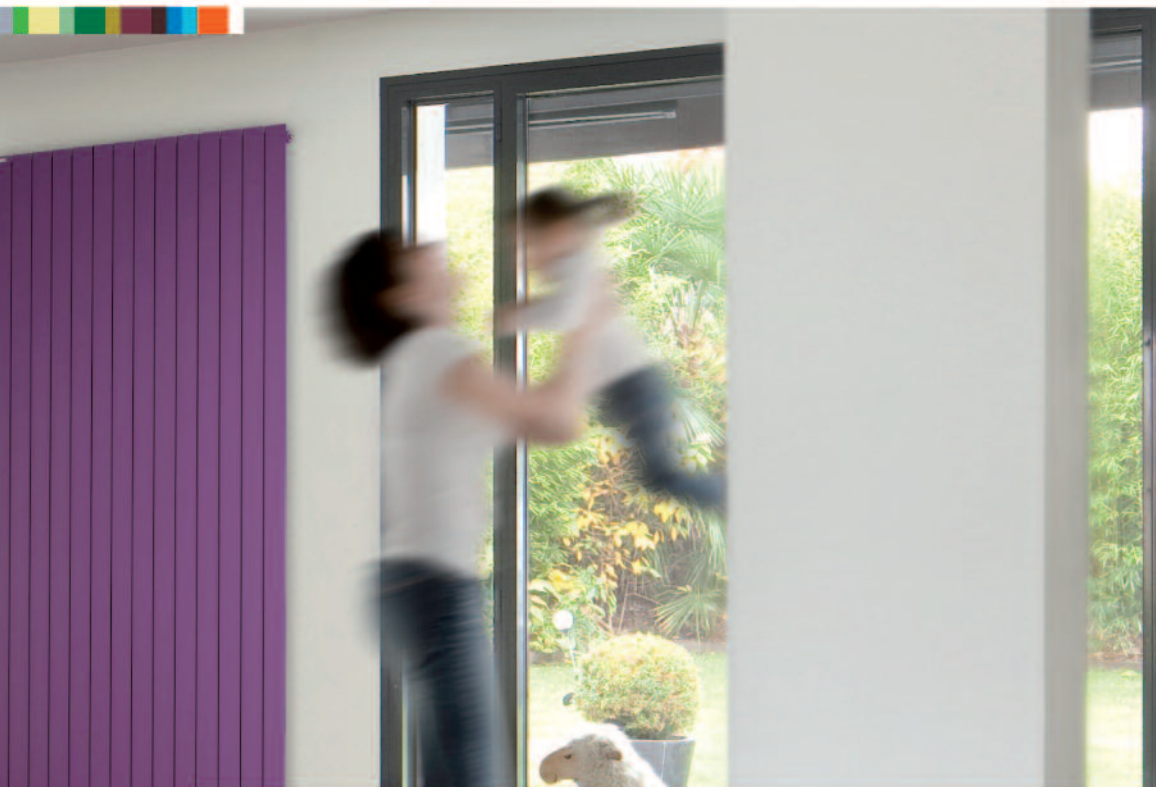

NOTICE D'UTILISATION
INSTRUCTION FOR USE

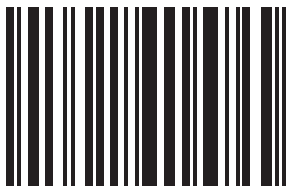

FRANÇAIS	1
ENGLISH	21

FR

1 Présentation

1.1 Introduction	2
1.2 Avertissements	2
1.3 Présentation de votre radiateur sèche-serviettes	4
1.4 Présentation de la commande à distance	5
1.5 Mise en marche du radiateur et de la commande à distance	5

2 Installation de votre radiateur sèche-serviettes et de sa commande à distance

2.1 Avertissements	6
2.2 Choix de l'emplacement du radiateur sèche-serviettes	8
2.3 Choix de l'emplacement de la commande à distance	8
2.4 Raccordement de l'appareil	8

3 Utilisation

3.1 Utilisation de la commande à distance	10
3.2 Utilisation de votre radiateur sèche-serviettes	15
3.3 Paramétrage avancé de la commande à distance	15

4 Conseils d'entretien et de dépannage

4.1 Opérations d'entretien courant	17
4.2 Résolution des problèmes	17

5 Services et garantie

19

1. Présentation

1.1 Introduction

Madame, Monsieur,

Nous vous remercions d'avoir choisi ce radiateur sèche-serviettes.

Élaboré avec le plus grand soin selon notre charte qualité, nous vous en souhaitons une entière satisfaction. Pour profiter pleinement de toutes ses possibilités, nous vous invitons à lire attentivement cette notice et à la conserver à proximité de votre appareil.

Merci de votre confiance.

1.2 Avertissements



MISE EN GARDE : Pour éviter tout danger pour les très jeunes enfants, il est recommandé d'installer cet appareil de façon telle que le barreau chauffant le plus bas soit au moins à 600 mm au dessus du sol.



Attention surface très chaude. Caution, hot surface.

ATTENTION - Certaines parties de ce produit peuvent devenir très chaudes et provoquer des brûlures. Il faut prêter une attention particulière en présence d'enfants et de personnes vulnérables.

Il convient de maintenir à distance les enfants de moins de 3 ans, à moins qu'ils ne soient sous une surveillance continue.

Les enfants âgés entre 3 ans et 8 ans doivent uniquement mettre l'appareil en marche ou à l'arrêt, à condition que ce dernier ait été placé ou installé dans une position normale prévue et que ces enfants disposent d'une surveillance ou aient reçu des instructions quant à l'utilisation de l'appareil en toute sécurité et en comprennent bien les dangers potentiels. Les enfants âgés entre 3 ans et 8 ans ne doivent ni

brancher, ni régler ni nettoyer l'appareil, et ni réaliser l'entretien de l'utilisateur.

Cet appareil peut être utilisé par des enfants âgés d'au moins 8 ans et par des personnes ayant des capacités physiques, sensorielles ou mentales réduites ou dénuées d'expérience ou de connaissance, s'ils (si elles) sont correctement surveillé(e)s ou si des instructions relatives à l'utilisation de l'appareil en toute sécurité leur ont été données et si les risques encourus ont été appréhendés. Les enfants ne doivent pas jouer avec l'appareil. Le nettoyage et l'entretien par l'utilisateur ne doivent pas être effectués par des enfants sans surveillance.

Cet appareil ne doit être branché ou raccordé, selon les règles et normes en application, que par une personne habilitée.

Le radiateur sèche-serviettes doit être utilisé conformément à l'usage auquel il est destiné et non comme console, chaise, jeu, échelle...

Il est protégé contre les projections d'eau et peut être installé dans les volumes 2 et 3 (voir chapitre 2.1), sous réserve que les organes de régulation électrique ne puissent être touchés par une personne utilisant la baignoire ou la douche. Il ne doit pas être raccordé à une borne de terre.

L'alimentation électrique doit être protégée par un dispositif différentiel résiduel de courant assigné au plus égal à 30 mA, notamment dans le cas d'une installation dans un local contenant une baignoire ou une douche.

IMPORTANT Si le câble d'alimentation est endommagé, il doit être remplacé par le fabricant, son service après-vente ou des personnes de qualification similaire afin d'éviter un danger.

IMPORTANT L'appareil de chauffage ne doit pas être placé juste en dessous d'une prise de courant.

IMPORTANT Cet appareil n'est pas destiné à être utilisé à des altitudes au-delà de 2000 m.

Avant toute opération d'entretien, prenez soin d'arrêter votre appareil par appui sur la touche  de la commande à distance.

Cet appareil de chauffage est rempli d'une quantité précise d'huile spécifique.

Les réparations nécessitant l'ouverture du réservoir d'huile ne doivent être effectuées que par le fabricant ou son service après-vente qui normalement doit être contacté en cas de fuite d'huile.

Lorsque l'appareil de chauffage est mis au rebut, respecter les réglementations concernant l'élimination de l'huile.

1.3 Présentation de votre radiateur sèche-serviettes

Votre radiateur sèche-serviettes est livré prêt à l'emploi.

Il est bouchonné et rempli en usine d'une huile minérale thermique haute performance. Ce fluide, spécialement élaboré pour cet usage, ne nécessite aucun entretien particulier.

Dès la mise en chauffe de l'appareil, vous constaterez des phénomènes différents de ceux générés par un chauffage électrique conventionnel :

- la résistance électrique réchauffe le fluide qui se met progressivement et de façon naturelle en circulation à l'intérieur du radiateur ;
- les propriétés du fluide font que la température de surface du radiateur n'atteint un niveau optimal qu'au bout de 10 min environ, ce temps variant suivant les modèles et la température ambiante de la pièce lors de la mise en chauffe de l'appareil ;
- ce principe de fonctionnement garantit la constance et la durée de la chaleur émise, même lorsque la résistance n'est plus alimentée.

Cette résistance électrique est régulée par un boîtier récepteur infrarouge qui assure également le maintien de la pièce à la température désirée. Ce boîtier est piloté par la commande à distance fournie avec votre radiateur.

Pour garantir un fonctionnement efficace de votre appareil, **il est toutefois recommandé de ne pas le couvrir entièrement**. Du fait de l'élévation de température et grâce au coupe-circuit interne, il peut dans le cas contraire interrompre son fonctionnement.

PRÉCONISATION RELATIVE À L'UTILISATION DES APPAREILS EN FINITION SPÉCIALE Parmi les différents états de surface du radiateur sèche-serviettes, notamment dans le cas d'appareils en finition chromée, inox ou aluminium, certains transmettent une plus forte sensation de chaleur au toucher. Il est conseillé de ne pas s'appuyer sur la façade de l'appareil lorsque celui-ci est en fonctionnement afin d'éviter tout risque de brûlure.

1.4 Présentation de la commande à distance

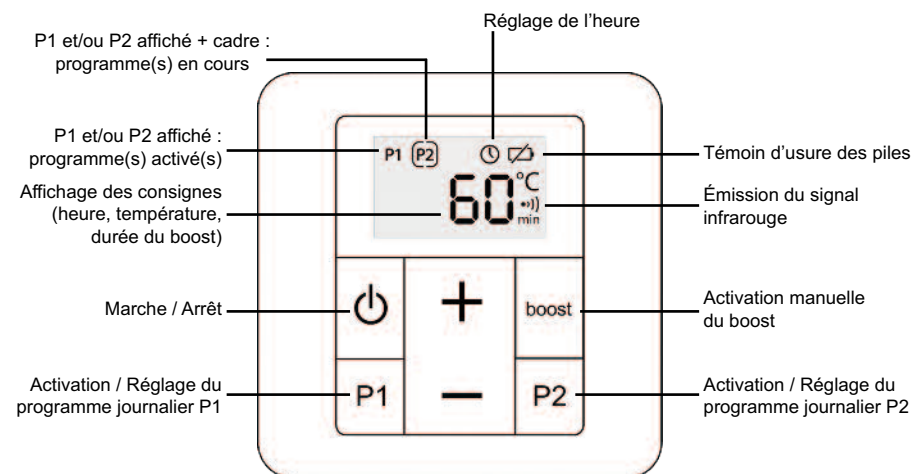

1.5 Mise en marche du radiateur et de la commande à distance

La mise en marche du radiateur est centralisée sur la commande à distance.

Activez la commande à distance par un appui long sur son interrupteur marche/arrêt. Le récepteur émet un signal sonore.

Le radiateur sèche-serviettes est alors prêt à recevoir les instructions de la commande à distance (voir chapitre 3.1).

2. Installation de votre radiateur sèche-serviettes et de sa commande à distance

2.1 Avertissements

Le câble souple monté d'origine est destiné à être relié au réseau par l'intermédiaire d'un boîtier de connexion qui devra être placé derrière l'appareil, sans interposition d'une fiche prise de courant.

Dans une cuisine ou une salle de bains, le boîtier de connexion sera placé au moins à 25 cm du sol.

Au-delà des règles prescrites dans cette notice, l'installation doit être conforme aux normes européennes et françaises en vigueur, telles que CEI 60364.7.701 et NF C15-100, ainsi qu'aux règles de l'art.

Pour les pays autres que la France, l'installation doit être conforme aux normes en vigueur et aux règles de l'art du pays dans lequel il est mis en œuvre.

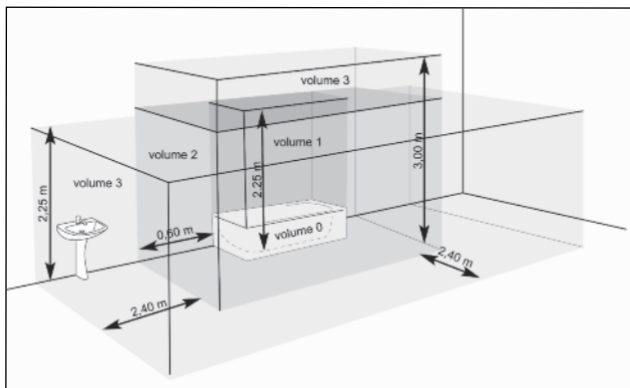

IMPORTANT L'exemple montré ici ne concerne que le cas d'une baignoire. Pour les autres types d'équipements de salle de bains, consultez obligatoirement votre installateur.

IMPORTANT L'installation doit être équipée d'un dispositif de coupure omnipolaire ayant une distance d'ouverture de contact d'au moins 3 mm.

IMPORTANT Procédez toujours à la coupure de l'alimentation électrique (disjoncteur + fil pilote) avant toute opération de raccordement.



À NOTER (CLASSE II - marché français) :

L'ajout d'une fiche de prise de courant est interdit.

Pour garantir la sécurité de votre installation, vous devez (voir figure ①) :

- disposer tout objet (meubles, chaises...) au minimum à 50 cm de la face avant de l'appareil pour favoriser la circulation de l'air,
- positionner le bas de l'appareil au minimum à 19 cm du sol,
- laisser au minimum 10 cm entre le haut de l'appareil et une tablette,
- utiliser un système de fixation adapté à la nature de votre mur,
- ne pas soumettre le radiateur à une humidité ambiante intensive ou permanente.

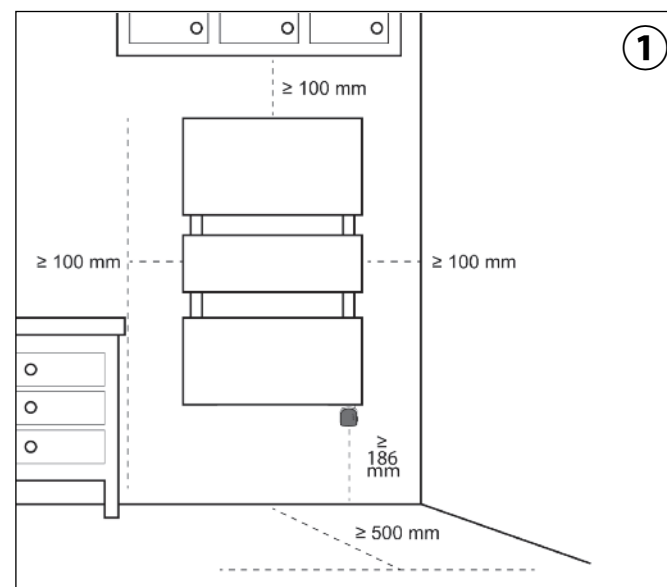



À NOTER :

Lors de la pose de votre radiateur sèche-serviettes, assurez-vous de ne pas le faire reposer sur son récepteur infrarouge (voir figure ②).

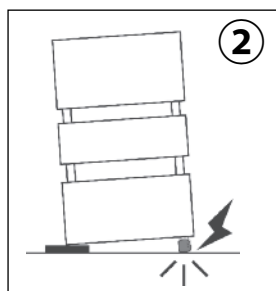

2.2 Choix de l'emplacement du radiateur sèche-serviettes

Pour profiter pleinement de votre appareil et pour votre plus grand confort, nous vous recommandons de réaliser l'installation si possible à proximité des emplacements à fortes déperditions (fenêtres, portes, etc.).

Vous trouverez dans l'emballage de votre appareil une notice de montage complète.

2.3 Choix de l'emplacement de la commande à distance

La commande à distance doit être située impérativement dans la pièce où se trouve votre sèche-serviettes, à une distance de 8 m maximum de ce dernier. Il faut de préférence placer la commande à distance en visée directe et sans obstacle (mur, meuble, etc.) afin d'assurer une bonne réception du signal infrarouge.

Elle peut être fixée au mur ou posée sur son socle fourni (voir chapitre 3.1.1). Avant toute fixation définitive, et après raccordement électrique de votre sèche-serviettes, réalisez un test de fonctionnement. Assurez-vous pour cela qu'aucun objet ne perturbera la transmission entre la commande à distance et le récepteur infrarouge de votre radiateur sèche-serviettes.

2.4 Raccordement de l'appareil

Les caractéristiques techniques de votre radiateur sont indiquées sur son étiquette signalétique.

Veillez à en prendre note préalablement à son installation et à toute demande d'intervention SAV.

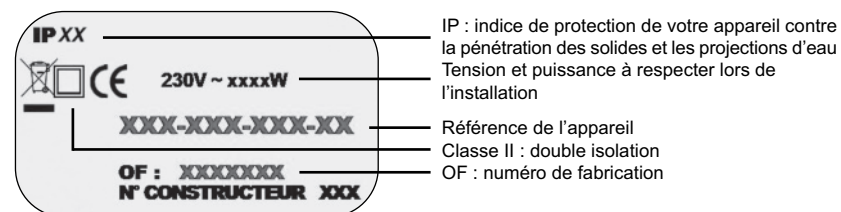

Le raccordement au réseau électrique doit être effectué en respectant :

- la tension indiquée sur l'étiquette signalétique ;
- les couleurs conventionnelles :
 - bleu ou gris : neutre
 - marron : phase
 - noir : fil pilote

PRINCIPE DE RACCORDEMENT AVEC FIL PILOTE (CLASSE II - marché français) :

Votre appareil est muni d'un fil pilote lui permettant d'être raccordé à une centrale de programmation fil pilote (non fournie avec l'appareil).

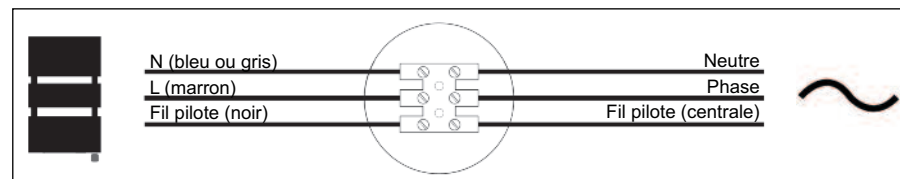

PRINCIPE DE RACCORDEMENT SANS FIL PILOTE (CLASSE II - marché français) :

Si le fil pilote n'est pas raccordé, la sécurité impose de l'isoler. Il ne doit en aucun cas être raccordé à la terre.

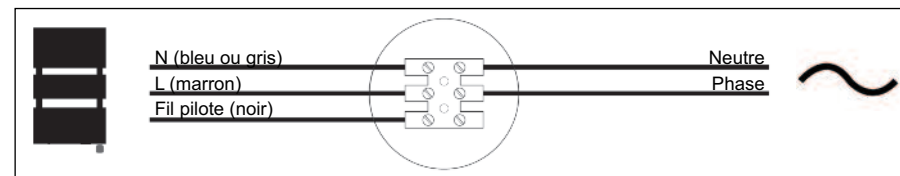

PRINCIPE DE RACCORDEMENT AVEC FICHE DE PRISE DE COURANT MONTÉE D'ORIGINE :

Pour les pays autres que la France, l'installation doit être conforme aux normes en vigueur et aux règles de l'art du pays dans lequel elle est mise en œuvre.

Le câble souple monté d'origine est destiné à être relié au réseau par l'intermédiaire d'une fiche de prise de courant.

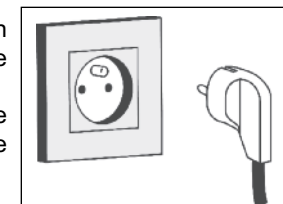

3. Utilisation

3.1 Utilisation de la commande à distance

3.1.1 Mise en service

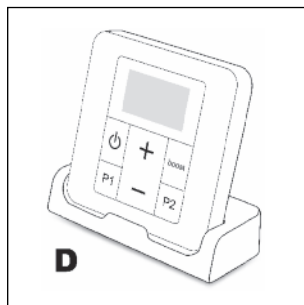
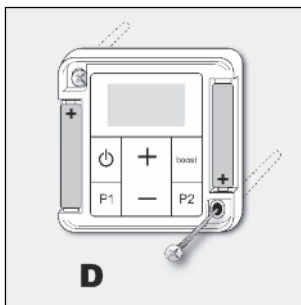
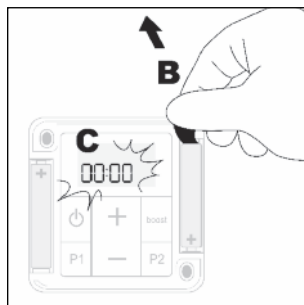
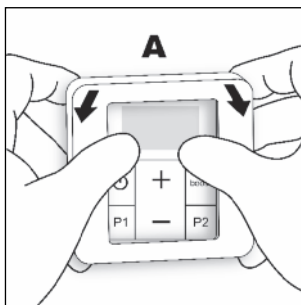

Enlevez le cadre en faisant lever (A). Retirez la languette d'activation des piles (B), puis repositionnez le cadre.

Après une phase d'initialisation le voyant de réglage de l'heure  s'affiche et 00:00 clignote. Appuyez aussitôt sur les touches **+** ou **-** pour mettre à l'heure votre commande à distance.

Un appui prolongé sur les touches **+** ou **-** vous permet d'accélérer ce réglage.



À la fin du réglage, patientez environ 10 secondes (ou appuyez sur les touches **P1** ou **P2**).

L'affichage  disparaît, l'heure est alors enregistrée.

Veuillez suivre les instructions ci-après en cas d'erreur lors de la procédure de réglage de l'heure.

RÉGLAGE DE L'HEURE

Le réglage de l'heure peut se faire en respectant la procédure suivante :

- o Vérifiez que la commande à distance est allumée.
- o Accédez au réglage par un appui long et simultané sur les touches **P1** et **P2**.
- o Le voyant de réglage de l'heure  s'affiche et 00:00 clignote.
- o Réglez l'heure par appuis sur **+** ou **-**. Un appui prolongé sur les touches **+** ou **-** vous permet d'accélérer ce réglage.
- o À la fin du réglage, patientez environ 10 secondes (ou appuyez sur les touches **P1** ou **P2**).
- o L'affichage  disparaît, l'heure est alors enregistrée.

REMPACEMENT DES PILES

Lorsque le témoin d'usure des piles  apparaît, vous disposez de quelques jours pour changer celles-ci (2 piles alcalines 1,5V de type LR03 ou AAA ; l'utilisation de piles rechargeables est déconseillée).

Lors d'un remplacement des piles, les paramètres de la commande à distance sont conservés (exemple : programmations P1 et P2) à l'exception du réglage de l'heure.

Des précautions sont à prendre :

- respecter les polarités +/- ;
- ne pas jeter les piles usagées n'importe où (dans un souci de respect de l'environnement, vous devez rapporter les piles usagées dans un lieu de collecte).

3.1.2 Description des fonctions

MARCHE / ARRÊT DE LA COMMANDE À DISTANCE :

Vous pouvez allumer la commande à distance (le récepteur émet un signal sonore) ou l'éteindre (le récepteur émet deux signaux sonores) par un appui long sur la touche .



À NOTER :

L'arrêt de la commande à distance entraîne la mise en veille du radiateur.

MARCHE / ARRÊT DU BOOST MANUEL

Un appui sur la touche **BOOST** vous permet de démarrer le radiateur à puissance maximum pour une durée préréglée (voir chapitre 3.3, paramètre 0 pour la modifier).

Une fois le boost démarré, vous pouvez ajuster cette durée entre 15 et 120 minutes par appuis successifs sur les touches **+** ou **-**. Vous pouvez l'interrompre à tout moment par appui sur la touche **BOOST**.

Le temps restant s'affiche et défile jusqu'à la fin de la durée choisie.

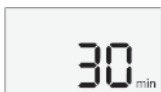

RÉGLAGE DE LA TEMPÉRATURE SOUHAITÉE

Vous pouvez régler la température de consigne souhaitée en appuyant sur les touches **+** ou **-** de votre commande à distance sur une plage de 7 à 28°C.

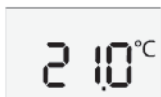

Le réglage de la température souhaitée est impossible lorsqu'un boost manuel est en cours. Si vous souhaitez modifier la température, arrêtez le boost manuel en appuyant sur la touche **BOOST**. Réglez ensuite la température souhaitée, relancez le boost manuel en appuyant à nouveau sur la touche **BOOST**.

PROGRAMMES JOURNALIERS P1 ET P2

Les fonctions P1 et P2, lorsqu'elles sont activées, vous permettent de lancer tous les jours à la même heure un ou deux programmes automatiques. Les réglages de P1 et de P2 sont indépendants.

IMPORTANT Le démarrage d'un boost manuel pendant que P1 et/ou P2 sont actifs n'annulera pas les programmations existantes qui se dérouleront comme prévu.

3.1.3 Réglage d'un programme journalier

A Un appui long sur **P1** ou **P2** permet de régler l'heure souhaitée de démarrage du programme sélectionné.

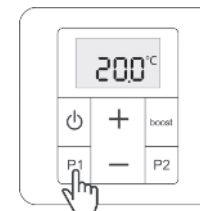

B Les symboles P1 ou P2 et ⌚ se mettent à clignoter, et l'heure de démarrage du programme P1 ou P2 s'affiche.

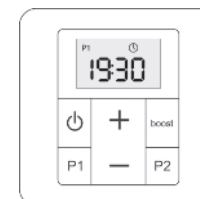

C L'heure de démarrage du programme P1 ou P2 peut être ajustée par intervalles de 15 minutes en appuyant sur les touches **+** et **-**.

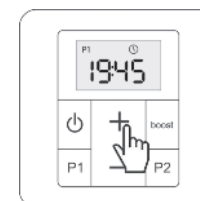

D Un appui court sur **P1** ou **P2**, vous permet de sortir du réglage. Il est aussi possible de rester 10 secondes sans appui sur une touche pour le même résultat.

L'heure de démarrage est mémorisée et P1 ou P2 est activé.

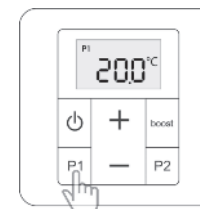

Un appui court sur **P1** ou **P2** vous permet d'activer/désactiver le programme P1 ou P2. L'affichage sur l'écran du symbole P1 ou P2 vous indique son activation.

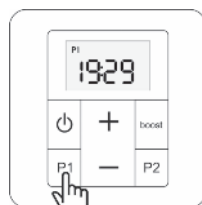

P1 activé

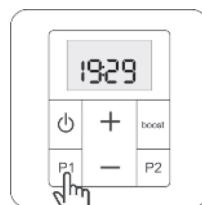

P1 non activé

Un cadre apparaît autour du symbole P1 ou P2 lorsque l'heure de démarrage du programme est atteinte et reste affiché pendant toute la durée du programme.

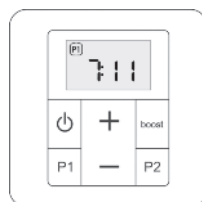

Pour interrompre le programme en cours de fonctionnement, un appui court sur **P1** ou **P2** est nécessaire. Le cadre autour du symbole P1 ou P2 disparaît. Le programme continuera de se répéter normalement les jours suivants.

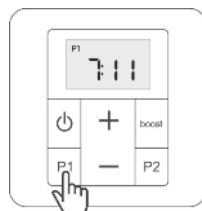

3.2 Utilisation de votre radiateur sèche-serviettes

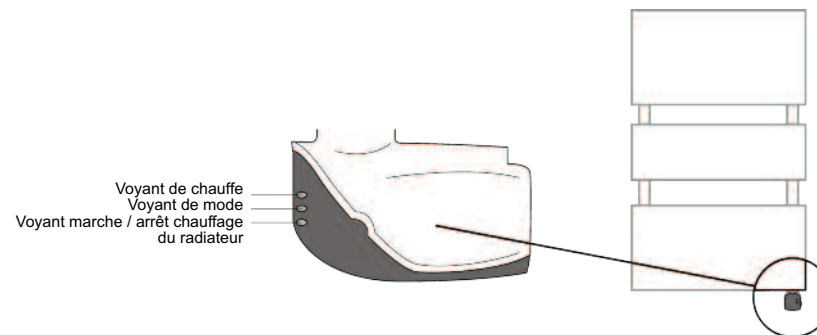

Le voyant de chauffe indique :

- lorsqu'il est allumé, que la résistance chauffante du radiateur est alimentée ;
 - lorsqu'il clignote, qu'un défaut de sonde de température a été détecté.
- Dans ce cas, consultez le chapitre 4 pour résoudre le problème.

Le voyant de mode indique, lorsque la commande à distance est allumée, qu'une température de consigne a bien été enregistrée par le radiateur.

Dans le cas d'un fil pilote, le voyant est allumé lorsque la centrale de programmation est en mode Confort. Ce voyant restera éteint avec tout autre mode.

Le voyant marche/arrêt chauffage du radiateur indique, lorsqu'il est allumé, que le radiateur est prêt à recevoir l'instruction de la commande à distance pour se déclencher (voir chapitre 3.1).

3.3 Paramétrage avancé de la commande à distance (pour utilisateurs avertis)

Certains paramètres de votre commande à distance sont ajustables. Les informations ci-dessous vous permettront d'accéder à ces derniers et de les modifier en fonction de votre utilisation.

L'accès au paramétrage se fait lorsque la commande à distance est éteinte. Effectuez si nécessaire un appui long sur  pour l'éteindre (le récepteur émet deux signaux sonores).

Une fois la commande éteinte, un appui long et simultané sur les touches **P1** et **P2** permet d'accéder au menu. Les informations suivantes s'afficheront alors sur l'écran de votre commande :

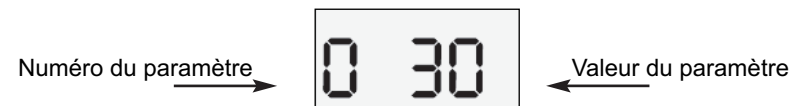

Un appui sur **P2** vous permet d'accéder au paramètre suivant. (0 → 1 → 2...)

Un appui sur **P1** vous permet de revenir au paramètre précédent. (2 → 1 → 0)

N°	Paramètre	Description	Valeur par défaut	Réglage
0	Durée du boost	Réglable de 15 à 120 minutes par intervalles de 15 minutes	30 minutes	Appui sur touche + ou -
1	Durée du programme P1	Réglable de 15 à 120 minutes par intervalles de 15 minutes	- Si paramètre 3 = 0 ou 2 : 30 minutes	Appui sur touche + ou -
			- Si paramètre 3 = 1 : 60 minutes	
2	Durée du programme P2	Réglable de 15 à 120 minutes par intervalles de 15 minutes	- Si paramètre 3 = 0 ou 2 : 30 minutes	Appui sur touche + ou -
			- Si paramètre 3 = 1 : 60 minutes	
3	Type de programme	Non modifiable sur ce modèle	1	
4	Étalonnage température de consigne	Réglable de -5,0°C à 5,0°C par intervalles de 0,5°C	0,0°C	Appui sur touche + ou -
5	Type de boost	Radiateur en marche forcée	1	
6	Type d'énergie	Ne JAMAIS modifier ! *	2	
7	Affichage par défaut	Valeur 0 (heure) ou 1 (température de consigne)	1	Appui sur touche + ou -
8	Affichage numéro de version et réinitialisation	Retour aux paramètres usine.		Appui 10 sec sur touche +
		L'heure doit alors être réglée à nouveau.		
End	Affichage sortie des paramétrages	Sortie du menu de paramétrage		Appui sur P2

* La commande à distance est paramétrée en fonction de l'alimentation de votre sèche-serviettes (eau chaude ou électrique). Il est déconseillé de modifier la valeur par défaut.

4. Conseils d'entretien et de dépannage

4.1 Opérations d'entretien courant

Le choix des meilleurs matériaux et la qualité du traitement de surface protègent votre appareil de la corrosion et des chocs.

Pour une durée de service optimale de votre radiateur, nous vous recommandons de suivre les conseils suivants :

- Pour l'entretien des parois extérieures (hors parties électriques), n'utilisez pas de produit abrasif ou corrosif mais simplement de l'eau savonneuse tiède.
- Pour nettoyer la commande à distance, utilisez un chiffon doux et sec, sans solvant.

4.2 Résolution des problèmes

Malgré tout le soin apporté à la fabrication de nos produits, vous pourrez parfois rencontrer des erreurs de fonctionnement faciles à résoudre. Consultez le tableau suivant au moindre problème, vous y trouverez sans doute la solution.

Si toutefois vous ne parvenez pas à résoudre le souci rencontré, veuillez contacter le service S.A.V. de votre fournisseur.

RADIATEUR SÈCHE-SERVIETTES

Problème	Diagnostic	Opérations à effectuer	Redémarrage
Le radiateur ne chauffe pas.	Le voyant marche/arrêt chauffage est éteint.	<ul style="list-style-type: none"> • Appuyer sur le bouton  de la commande à distance ou • vérifier l'alimentation électrique. 	Voir chapitre 2.4
	Le voyant de chauffe est allumé.	Contrôler la résistance électrique de l'appareil.	Contactez votre installateur.
	Le voyant de chauffe clignote.	Contrôler la sonde de température.	Contactez votre installateur.
	Le voyant de chauffe est éteint.	Vérifier le signal de la commande à distance : <ul style="list-style-type: none"> • déplacer la commande • ou vérifier les piles • ou vérifier que la commande fonctionne. 	Voir chapitres 2.3 et 3.1.1
		Appuyer sur la touche + pour augmenter la température souhaitée.	Voir chapitre 3.1.2

COMMANDE À DISTANCE

Problème	Diagnostic	Opérations à effectuer	Redémarrage
Aucun affichage.	Problème de piles.	Changer les piles.	Voir chapitre 3.1.1
	La télécommande à distance est éteinte.	Appui long sur  .	
L'heure clignote.	Réglage de l'heure non effectué.	Régler l'heure.	Voir chapitre 3.1.1
La température de consigne ne correspond pas à la température constatée dans la pièce.	Il y a un décalage dans la mesure effectuée par la sonde de température.	Étalonner la commande à distance.	Voir chapitre 3.3, paramètre 4.

FIL PILOTE

Problème	Diagnostic	Opérations à effectuer	Redémarrage
Le radiateur ne répond plus aux ordres du fil pilote.	Le fil pilote est peut-être mal branché.	Vérifier la connexion du fil pilote.	Voir chapitre 2.4
La température de la pièce ne correspond pas au niveau de température souhaité indiqué sur la commande à distance.	Le fil pilote est peut-être relié à une centrale de programmation qui prend le pas sur la commande à distance.	Régler la centrale de programmation en mode Confort pour que le niveau de température souhaité de la commande à distance soit pris en compte.	Voir chapitre 3.1.2

5. Services et garantie

Service après-vente

En cas de non fonctionnement de votre radiateur sèche-serviettes, ou pour vous procurer des pièces détachées, contactez votre installateur ou votre revendeur.

Au préalable, pour permettre la bonne compréhension et un traitement rapide du problème, assurez-vous d'avoir bien relevé :

- les éléments figurant sur l'étiquette signalétique de l'appareil (voir chapitre 2.4),
- la référence commerciale figurant sur votre facture d'achat datée,
- le numéro de version de la commande à distance (voir chapitre 3.3, paramètre 8).

Garantie

(Voir conditions générales de vente dans le pays concerné)

Votre radiateur électrique est garanti 2 ans contre tout défaut de fabrication à compter de la date de livraison.

Il est conforme à la directive CEM : 2004/108/CE relative à la compatibilité électromagnétique des équipements, à la directive Basse Tension : 2006/95/CE relative au matériel électrique destiné à être employé dans certaines limites de tension, et aux normes européennes EN 60.335.1, EN 60.335.2.43 et EN 60.335.2.30, amendements successifs y compris.

Annulation de la garantie

La garantie ne s'applique pas notamment dans les conditions d'installation, d'utilisation, de mise en œuvre ou d'entretien non conformes à la norme en vigueur du pays, aux règles de l'art et à la notice d'utilisation du constructeur.

Pour toute autre question concernant la garantie, contactez votre installateur ou votre revendeur.

Règlementations environnementales

RoHS : conforme à la directive 2011/65/UE

DEEE : conforme à la directive 2012/19/UE



Traitement des appareils électriques et électroniques en fin de vie.

Ce symbole indique que ce produit ne doit pas être traité avec les déchets ménagers. Il doit être remis à un point de collecte approprié qui se chargera de son recyclage. En s'assurant que ce produit est bien mis au rebut de manière correcte, vous aiderez à prévenir les conséquences négatives potentielles pour l'environnement et la santé humaine.

EN

1 Overview

1.1 Introduction	22
1.2 Warnings	22
1.3 Overview of your towel radiator	24
1.4 Overview of the remote control	25
1.5 Starting the radiator and the remote control	25

2 Installing your towel radiator and its remote control

2.1 Warnings	31
2.2 Choosing the position of your towel radiator	33
2.3 Choosing the position of the remote control	33
2.4 Connecting the appliance	33

3 Use

3.1 Using the remote control	35
3.2 Using your towel radiator	40
3.3 Advanced remote control settings	41

4 Maintenance and troubleshooting tips

4.1 Routine maintenance operations	37
4.2 Troubleshooting	37

5 Services and guarantee

39

1. Overview

1.1 Introduction

Dear customer

Thank you for choosing this towel radiator.

This product has been manufactured in accordance with our stringent quality requirements to give you total satisfaction. To get the most out of your radiator, we advise you to read these instructions carefully and keep them to hand.

Thank you for your purchase.

1.2 Warnings



CAUTION To avoid any danger to very young children, you are advised to install this appliance so that the lowest heating bar is at least 600 mm off the floor.



Caution, hot surface.

CAUTION — Some parts of this product can become very hot and cause burns. Particular attention has to be given where children and vulnerable people are present.

Children of less than 3 years should be kept away unless continuously supervised.

Children aged from 3 years and less than 8 years shall only switch on/off the appliance provided that it has been placed or installed in its intended normal operating position and they have been given supervision or instruction concerning use of the appliance in a safe way and understand the hazards involved. Children aged from 3 years and less than 8 years shall not plug in, regulate and clean the appliance or perform user maintenance.

This appliance can be used by children aged from 8 years and above and persons with reduced physical, sensory or mental capabilities or lack of experience and knowledge if they have been given supervision or instruction concerning use of the appliance in a safe way and understand the hazards involved. Children shall not play with the appliance. Cleaning and user maintenance shall not be made by children without supervision.

This appliance should be plugged or connected, according to rules and standards in application, only by an authorized person.

A towel radiator must be used for the purpose for which it is intended and not as a table, chair, toy, ladder, etc.

It is protected from splashes of water, and can be installed within volumes 2 and 3 (see section 2.1) as long as the electrical controls are out of reach of anyone using the bath or shower. It must not be connected to ground.

The electricity supply must be protected by a residual current device with a maximum of 30mA, especially when installed in a room containing a bathtub or shower.

IMPORTANT If the power cable is damaged, for safety reasons it must be replaced by the manufacturer, the manufacturer's after-sales service department or a similarly qualified person.

IMPORTANT The heating appliance must not be placed underneath a power outlet.

IMPORTANT This appliance is not intended for use at altitudes exceeding 2000 m.

Before starting any maintenance work, make sure you turn off your appliance by pressing the  key on the remote control.

This heating appliance is filled with a precise quantity of specific oil.

Any repair work requiring the oil tank to be opened should only be carried out by the manufacturer or their after-sales service department, which should also be contacted in the event of an oil leak.

When disposing of the heating appliance, comply with the regulations in force on the disposal of oil.

1.3 Overview of your towel radiator

Your towel radiator is delivered ready for use.

It is plugged and filled with a high-performance thermal mineral oil before leaving the factory.

This fluid was specially designed for this use and requires no special maintenance.

As soon as the appliance is switched on, you will notice certain differences compared to a standard electric heating system:

- the electric heating element heats the fluid, which gradually and naturally starts circulating in your appliance;
- the properties of the fluid are such that it takes approximately ten minutes for the radiator to reach its optimum surface temperature, depending on the model and the room temperature when the appliance is switched on;
- this principle also ensures consistent and sustained heating even when the element is no longer powered.

This electric heating element is regulated by an infra-red receiver which also ensures the room remains at the desired temperature. This receiver is operated by the remote control supplied with your radiator.

However, to ensure that your appliance works efficiently, **you are advised not to cover it completely**. Doing so will increase the temperature and cause the internal circuit breaker to turn off the appliance.

RECOMMENDATIONS FOR USING APPLIANCES WITH A SPECIAL FINISH Of the various towel radiator surface finishes, chrome plating, stainless steel and aluminium feel hottest to the touch. To avoid any risk of burns, you are advised not to lean against the appliance when it is switched on.

1.4 Overview of the remote control

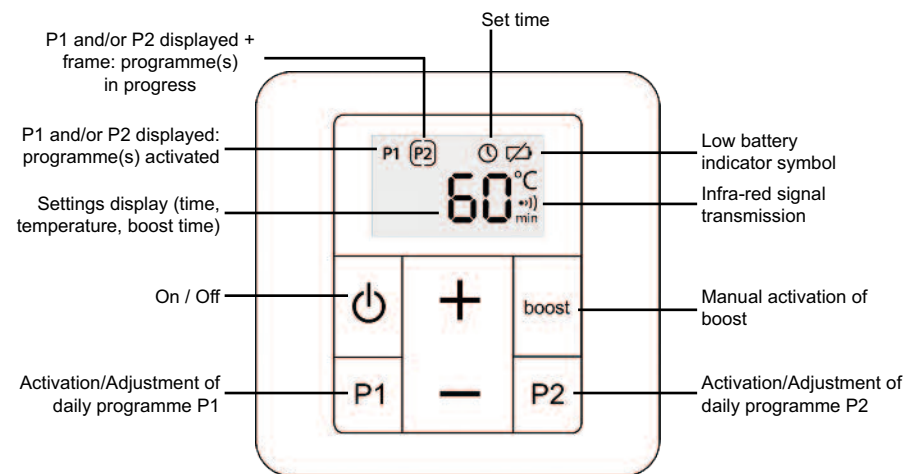

1.5 Starting up the radiator and the remote control

The remote control centralises the starting of the radiator.

Activate the remote control by pressing and holding the on/off button. The receiver emits an audible signal.

The towel radiator is ready to receive commands from the remote control (see chapter 3.1).

2. Installing your towel radiator and its remote control

2.1 Warnings

The flexible cable supplied with your appliance is designed to be connected to the mains via a junction box that must be placed behind the appliance, with no need for a plug.

In a kitchen or bathroom, the junction box must be positioned at least 25 cm from the floor.

The appliance must be installed as described in this document and in accordance with the applicable European and French standards, including CEI 60364.7.701 and NF C15-100, as well as the rules of good professional practice.

For other countries (apart from France), the appliance must be installed in accordance with standards in force and with rules of good professional practice in the country of use.

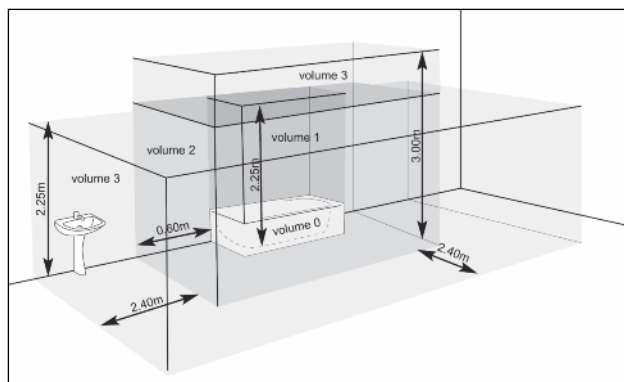

IMPORTANT The example shown only concerns a bathtub. For other bathroom fixtures, please consult your installer.

IMPORTANT The system must be fitted with an omnipolar circuit-breaker with a minimum contact opening of 3mm.

IMPORTANT Always turn off the electricity supply (circuit-breaker + pilot wire) before making any connections.



NOTE (CLASS II - French market):
The addition of a plug is strictly forbidden.

To ensure your system is safe (see figure ①):

- ensure that an area of at least 50 cm in front of the appliance is clear of objects which might hinder air circulation (furniture, chairs, etc.),
- ensure that the bottom of the appliance is positioned at least 19 cm above the floor,
- leave at least 10 cm between the top of the appliance and any shelf,
- use mounting screws suitable for your wall,
- do not expose the radiator to intense or prolonged humidity.

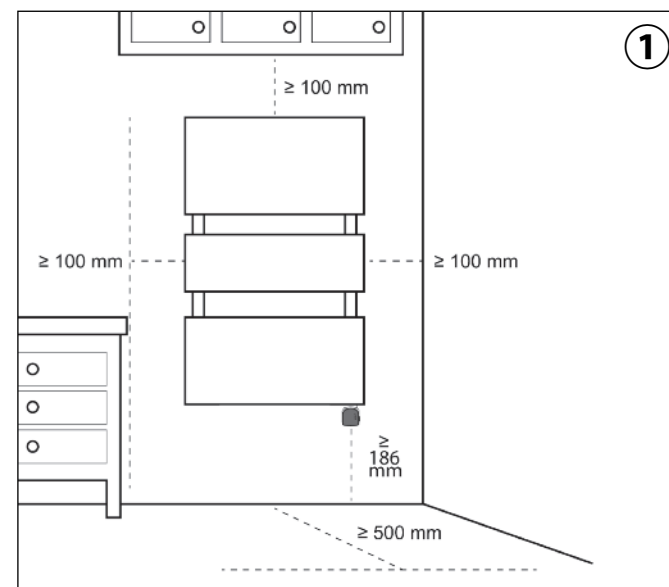

**NOTE:**

When installing your towel radiator, make sure it does not rest on its infra-red receiver (see figure ②).

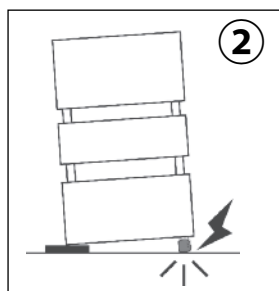

2.2 Choosing the position of your towel radiator

To get the most out of your appliance and enjoy the highest standards of comfort, we recommend that you install the appliance near places of high heat loss (windows, doors, etc.) wherever possible.

You will find a complete set of assembly instructions in your appliance's box.

2.3 Choosing the position of the remote control

The remote control must under all circumstances be situated in the same room as your towel radiator, with a maximum distance of 8m. You should preferably position the remote control in direct line of sight, uninterrupted by any obstacle (wall, furniture, etc.) to ensure that the infra-red signal is received correctly.

It can be secured to the wall or placed on the base provided (see chapter 3.1.1).

Before securing it in place, and after making the electrical connection of your towel radiator, run an operating test. Make sure there are no objects likely to disrupt signals between the remote control and the infra-red receiver on the towel radiator.

2.4 Connecting the appliance

The technical specifications of your radiator are shown on its nameplate.

Please note these down before installing it and before requesting any after-sales assistance.

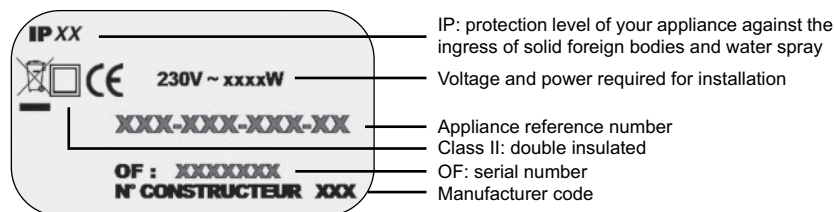

When connecting the appliance to the mains, you must observe:

- the voltage indicated on the nameplate;
- conventional colour coding:
 - blue or grey: neutral
 - brown: live
 - black: pilot wire

CONNECTING PRINCIPLE WITH PILOT WIRE (CLASS II - French market):

Your appliance is equipped with a pilot wire for connection to a pilot wire programming base unit (not supplied with the appliance).

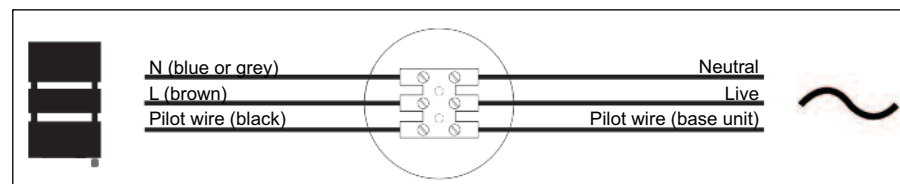

CONNECTING PRINCIPLE WITHOUT PILOT WIRE (CLASS II - French market):

If the pilot wire is not connected, it must be insulated for safety reasons. Under no circumstances must it be connected to earth.

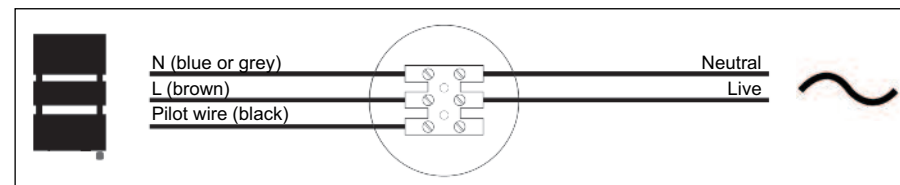

CONNECTION SYSTEM WITH MAINS PLUG READY-FITTED:

For other countries (apart from France), the appliance must be installed in accordance with standards in force and with rules of good professional practice in the country of use.

The flexible cable supplied with the appliance is designed to be connected to the mains via a plug.

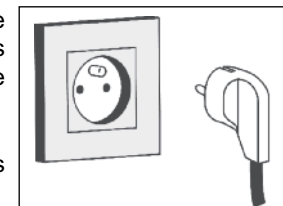

3. Use

3.1 Using the remote control

3.1.1 Commissioning

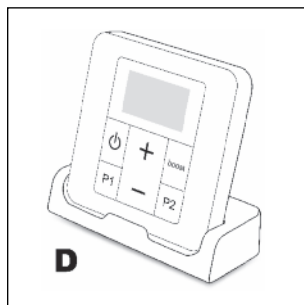
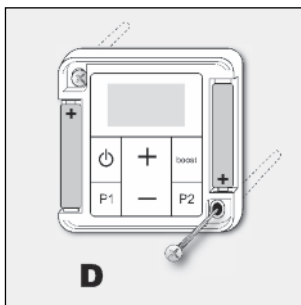
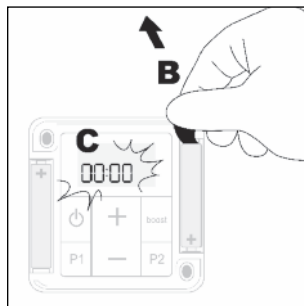
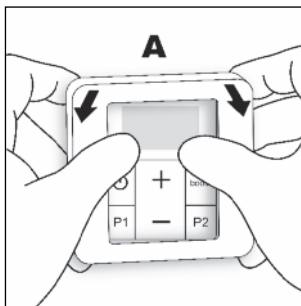

Pry off the frame (A). Remove the battery insulation tab and reposition the frame. After the start-up phase, the set time LED  is displayed and 00:00 blinks. Immediately press the + or - key to set the time on your remote control.



Press and hold the + or - key to speed up the process.

Once the time is set, wait approximately 10 seconds (or press the **P1** or **P2** key). The  is no longer displayed and the time has been set.

Please follow the instructions below in the event of an incorrect time setting.

SETTING THE TIME

The time can be set by following the procedure below:

- o Make sure the remote control is switched on.
- o Access the setting function by pressing and holding the **P1** and **P2** keys together.
- o The set time LED  is displayed and 00:00 blinks.
- o Set the time by pressing + or -. Press and hold the + or - key to speed up the process.
- o Once the time is set, wait approximately 10 seconds (or press the **P1** or **P2** key).
- o The  is no longer displayed and the time has been set.

REPLACING THE BATTERIES

When the low battery indicator light  is displayed, you have a few days to replace them (2x 1.5V alkaline batteries, type LR03 or AAA; we advise against using rechargeable batteries).

When the batteries are replaced, all the remote control parameters are saved (for instance: P1 and P2 programming) except for the time setting.

You should take the following precautions:

- ensure correct +/- polarity;
- take care when disposing of used batteries: protect the environment by disposing of them at an approved collection point.

3.1.2 Function description

SWITCHING THE REMOTE CONTROL ON AND OFF:

You can turn on (the receiver beeps once) or turn off (the receiver beeps twice) the remote control by pressing and holding the  key.



NOTE:

Turning off the remote control puts the radiator on standby.

SWITCHING THE MANUAL BOOST ON AND OFF

Pressing the **BOOST** key lets you start the radiator at maximum power for a preset period (see chapter 3.3, parameter 0 to modify it).

Once the boost has started, you can adjust its operating time from between 15 to 120 minutes by pressing the **+** or **-** key repeatedly. You can stop it at any time simply by pressing the **BOOST** key.

The time remaining will scroll across the display until the end of the preset period.

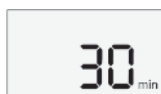

DESIRED TEMPERATURE ADJUSTMENT

You can adjust the desired setpoint temperature by pressing the **+** or **-** key on your remote control within a range of between 7 and 28°C.

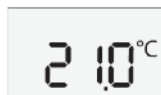

The desired temperature adjustment is impossible when a manual boost is in progress. If you wish to modify the temperature, stop the manual boost by pressing the **BOOST** key. Then set the desired temperature and restart the manual boost by pressing the **BOOST** key again.

DAILY PROGRAMMES P1 AND P2

When activated, functions P1 and P2 allow you to run one or two automatic programmes every day at the same time. The settings for P1 and P2 are independent.

IMPORTANT Starting a manual boost while P1 and/or P2 are activated will not cancel the existing programming, which will take place as scheduled.

3.1.3 Setting a daily programme

A Press and hold **P1** or **P2** to access the start time setting of the selected programme.

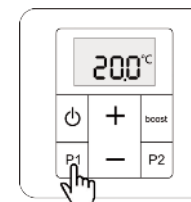

B Symbols P1 or P2 and ⌚ start to blink, and the start time of programme P1 or P2 is displayed.

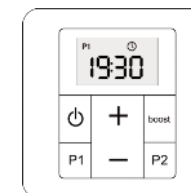

C The start time of programme P1 or P2 can be adjusted in 15-minute increments by pressing the **+** and **-** keys.

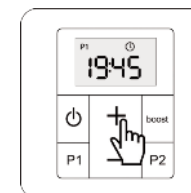

D Press **P1** or **P2** briefly to quit setting mode, or do not press any keys for 10 seconds to obtain the same result. The start time is saved and P1 or P2 is activated.

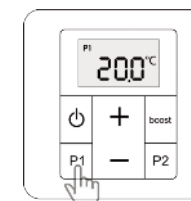

Press **P1** or **P2** briefly to activate/deactivate programme P1 or P2. Symbol P1 or P2 is displayed on the screen to indicate it has been activated.

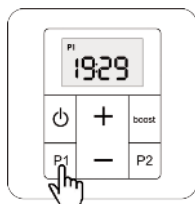

P1 activated

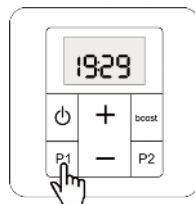

P1 non activated

A frame appears around symbol P1 or P2 when the programme start time is reached and it continues to be displayed throughout the duration of the programme.

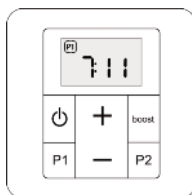

To suspend the programme while it is in progress, press **P1** or **P2** briefly. The frame around symbol P1 or P2 will disappear. The programme will continue to be repeated as usual over the following days.

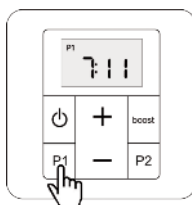

3.2 Using your towel radiator

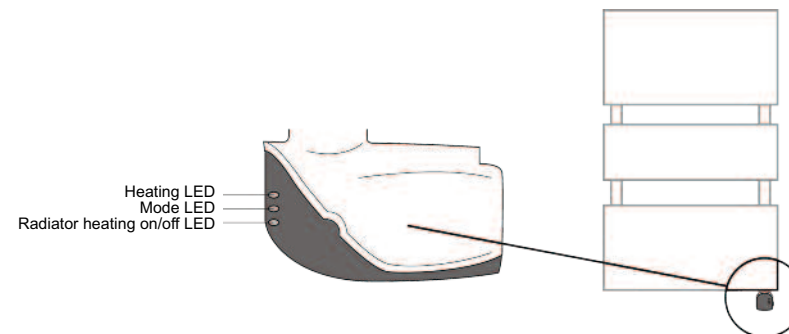

The **heating LED** indicates:

- that the radiator heating element is powered, when it is on;
 - that a temperature sensor fault has been detected, when it is blinking.
- If this occurs, refer to chapter 4 to solve the problem.

When the remote control is switched on, the **mode LED** indicates that a setpoint temperature has indeed been registered by the radiator.

In the case of a pilot wire, the LED is on when the programming base unit is in Comfort mode. This LED will remain off in any other operating mode.

When turned on, the **radiator ON/OFF LED** indicates that the radiator is ready to receive instructions from the remote control to start (see chapter 3.1).

3.3 Advanced remote control settings (for advanced users)

Some of the remote control parameters can be adjusted. The following information will allow you to access these parameters and modify them according to your intended use.

Access to the parameter settings is made with the remote control switched off. If necessary, press and hold ⏻ to switch it off.

Once the remote control has been switched off, press and hold keys **P1** and **P2** together to access the settings menu. The following information will then be displayed on the remote control screen:

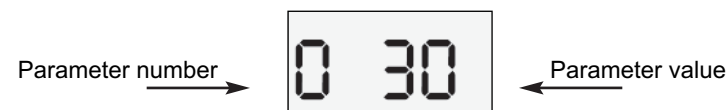

Press **P2** to access the next parameter. (0 → 1 → 2...)

Press **P1** to access the previous parameter. (2 → 1 → 0)

No	Parameter	Description	Default setting	Setting
0	Boost time	Adjustable from 15 to 120 minutes in 15-minute increments	30 minutes	Press the + or - key
1	Programme P1 time	Adjustable from 15 to 120 minutes in 15-minute increments	- If parameter 3 = 0 or 2: 30 minutes - If parameter 3 = 1: 60 minutes	Press the + or - key
2	Programme P2 time	Adjustable from 15 to 120 minutes in 15-minute increments	- If parameter 3 = 0 or 2: 30 minutes - If parameter 3 = 1: 60 minutes	Press the + or - key
3	Type of programme	Cannot be modified on this model	1	
4	Setpoint temperature calibration	Adjustable between -5.0°C to 5.0°C in 0.5°C increments	0,0°C	Press the + or - key
5	Type of boost	Radiator running in forced mode	1	
6	Type of energy source	NEVER modify! *	2	
7	Default display	Value 0 (time) or 1 (setpoint temperature)	1	Press the + or - key
8	Version number display and reset	Reset to factory settings. The time will have to be re-set.		Press the + key for 10 seconds
End	Quitting parameter settings display	Quit parameter setting menu		Press P2

* The remote control parameters are set according to the power supply of your towel radiator (hot water or electricity). We advise against modifying the default value.

4. Maintenance and troubleshooting tips

4.1 Routine maintenance operations

High-quality materials and surface treatment protect your appliance against corrosion and impacts.

To maximise the service life of your radiator, we recommend you take the following precautions:

- Never use abrasive or corrosive products on the outer surfaces of the appliance (except the electrical parts); use warm, soapy water.
- Use a soft, dry cloth without any solvents to clean the remote control.

4.2 Troubleshooting

Despite all our efforts in manufacturing our products, you may encounter some easy-to-solve operating failures. In this case, please consult the table below to find our suggested solution.

Nonetheless, should you fail to solve the problem encountered, please contact your supplier's after-sales service for assistance.

TOWEL RADIATOR

Problem	Diagnosis	Steps to take	Restarting
The radiator does not heat.	The ON/OFF LED is off.	<ul style="list-style-type: none"> • Press the  button on the remote control or • Check the electricity supply. 	See chapter 2.4
	The heating LED is on.	Check the electric heating element of the appliance.	Contact your installer.
	The heating LED is blinking.	Check the temperature sensor.	Contact your installer.
	The heating LED is off.	Check the remote control signal: <ul style="list-style-type: none"> • move the remote control • or check the batteries • or check if the remote control is working. 	See chapters 2.3 and 3.1.1
		Press the + key to raise the desired temperature.	See chapter 3.1.2

REMOTE CONTROL

Problem	Diagnosis	Steps to take	Restarting
No display.	Battery problem.	Replace the batteries.	See chapter 3.1.1
	The remote control is switched off.	Press and hold  .	
The time is blinking.	Time not set.	Set the time.	See chapter 3.1.1
The setpoint temperature does not match the temperature measured in the room.	There is an offset in the measurement taken by the temperature sensor.	Calibrate the remote control.	See chapter 3.3, parameter 4.

PILOT WIRE

Problem	Diagnosis	Steps to take	Restarting
The radiator no longer responds to the pilot wire commands.	The pilot wire may not be connected properly.	Check the connection of the pilot wire.	See chapter 2.4
The temperature in the room does not match the desired temperature level shown on the remote control.	The pilot wire may be connected to a programming base unit that takes precedence over the remote control.	Set the programming base unit to Comfort mode so that the desired temperature level of the remote control is taken into account.	See chapter 3.1.2

5. Services and guarantee

After-sales service

If your towel radiator stops working or you require spare parts, contact your installer or dealer.

Prior to making contact and to ensure your problem is dealt with quickly and effectively, please make a note of:

- the details shown on the appliance nameplate (see chapter 2.4),
- the sales reference for your appliance shown on your dated purchase invoice,
- the remote control version number (see chapter 3.3, parameter 8).

Guarantee

(See general conditions of sale for your country)

The heating body of your electric radiator is guaranteed against manufacturing defects for five (5) years from the date of purchase, while the other components are guaranteed for two (2) years.

It complies with the EMC Directive: 2004/108/EC regarding electromagnetic compatibility of equipment, with Low Voltage directive: 2006/95/EC regarding electrical equipment designed for use within certain voltage limits, and with European standards EN 60.335.1, EN 60.335.2.43 and EN 60.335.2.30, and subsequent amendments.

Guarantee exclusions

The guarantee shall not apply if the appliance is installed, used or maintained in a way that does not comply with standards in force in the relevant country, good professional practice, or the manufacturer's instructions.

For all other questions regarding the guarantee, please contact your installer or dealer.

Environmental regulations

RoHS: complies with Directive 2011/65/EU

WEEE: complies with Directive 2012/19/EU



Disposal of end-of-life electrical and electronic appliances.

This symbol indicates that this product should not be disposed of with household waste. It must be taken to a suitable collection point to be recycled. By disposing of this product correctly, you will help prevent potential negative consequences for the environment and human health.

